

Anschluss Verteiler zum Rohr DN75 Einstellring

Beschreibung

Beide Teile bestehen aus Polypropylen (PP). Der Kunststoff ist hygienisch unbedenklich und geruchsneutral. Farbe blau

Der Anschluss Verteiler stellt die luftdichte Verbindung vom Verteiler zum Flex-Rohr DN 75 her.

Dazu wird die blaue Abdeckkappe am Verteiler entfernt, und die dahinter liegende Schalldämmung ausgebrochen (vorgestanzt). In die Öffnung wird der Anschluss (1) eingeführt. In die Öffnung des Verteilers sind Arretierungen eingestanzt in die der Anschluss sich verkeilt. Mit dem Ring (2) wird der Anschluss von innen gekontert.

Der Anschluss ist so fest mit dem Blech des Luftverteilkastens verbunden. Teil (3) ist die Dichtung für das Flex-Rohr. Der Ring wird über das Rohr geschoben, die Halterung aufgeklappt, das Rohr mit der Dichtung bis zum Anschlag eingesteckt und die Halterung wird eingerastet.

Der Einstellring (4) gibt die Möglichkeit den Druck in einem Flex-Rohr zu verringern. Durch ausbrechen von vorgestanzten Ringen, kann der Querschnitt angepasst werden. Der Ring (4) wird in Teil (1) des Anschlusses eingelegt und vom Ring (2) gehalten.



Anschluss Verteiler zum Rohr DN75

Bestellnummer: 11 200 AVR 75

Einstellring

Bestellnummer: 11 200 ESR 75

Technische Zeichnung

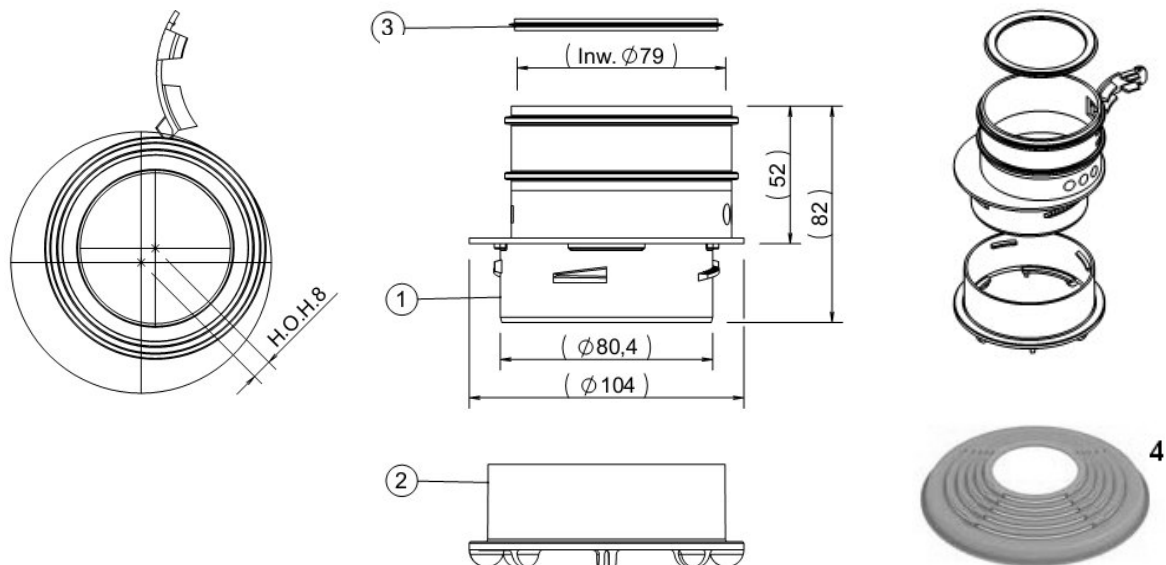

weiteres Zubehör

Luftverteilkasten Unterteil hoch

Bestellnummer: 11 200 LVK UH



Flex-Rohr DN75

Bestellnummer: 10 400 FR5 75

